

# T 158-8P5R44.331 8x8.1R

# AGRICULTURE



## 8x8 ZEMĚDĚLSKÝ NOSIČ VÝMĚNNÝCH NÁSTAVEB

Originální koncepce podvozku značky TATRA předurčuje tato vozidla pro pohyb i v tom nejtěžším terénu. Nezávislé výkonné polonápravy, odpružené pomocí vzduchu, zaručují vynikající komfort jak pro řidiče, tak pro nástavby i přepravovaný náklad. V terénu pak navíc umožňují dosáhnout vyšších rychlostí, než kterými se pohybují vozidla s nápravami tuhými. Nosič výměnných zemědělských nástaveb TATRA PHOENIX 8x8 je tak díky svému podvozku vhodný pro použití v zemědělské přepravě, a to jak mimo silnice, tak i po silnicích či zpevněných komunikacích. Efektivní provoz v terénu i na silnici zajišťuje především výkonný, a přitom úsporný, motor PACCAR MX ve třech výkonových variantách, ve spolupráci s manuální nebo automatizovanou, 16stupňovou, převodovkou ZF. Společně se systémem výměnných nástaveb dokáže zajistit produktivní přepravu zejména při obsluze bioplynových stanic.

Použití výměnných nástaveb JOSKIN na podvozku TATRA PHOENIX.

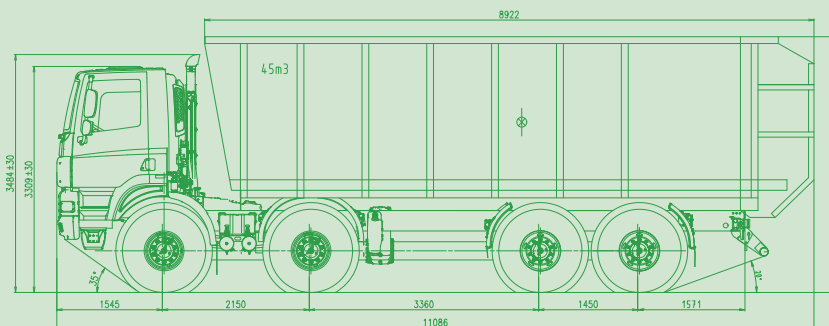
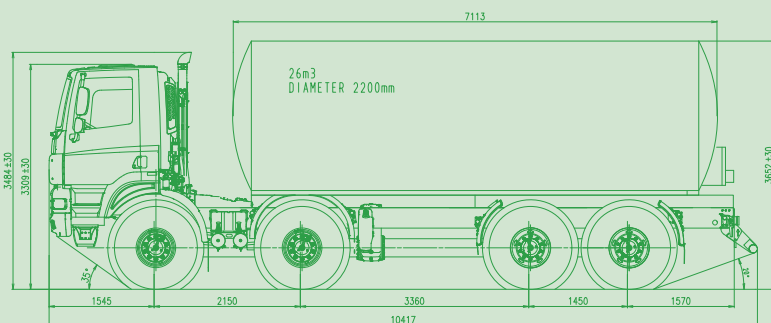

TATRA TAKES YOU FARTHER

THE NEW



# TATRA PHOENIX

tatra.cz

# T 158-8P5R44.331 8x8.1R

## 8x8 ZEMĚDĚLSKÝ NOSIČ VÝMĚNNÝCH NÁSTAVEB

### MOTOR

Typ	Paccar MX EURO 5
Počet válců	6
Vrtání/zdvih	130/162 mm
Objem	12,9 litru
Výkon	265 kW/1500-1900 ot/min
- na přání	300, 340kW/1500-1900 ot/min
Kroutící moment	1775 Nm/1000-1410 ot/min
- na přání (souvisí s výkonem)	2000, 2300 Nm/1000-1410 ot/min

Systém úpravy výfukových plynů SCR.

### SPOJKA/HYDRODYNAMICKÝ MĚNIČ

Jednokotoučová suchá spojka Sachs 430 - pro převodovky ZF.  
Hydrodynamický měnič - součástí automatické převodovky Allison.

### PŘEVODOVKA

ZF 16S 2530, 16ti stupňová, manuální  
Na přání:  
- ZF 16AS 2630 AS-Tronic, 16ti stupňová, automatizovaná  
- Allison 4500, automatická, 6ti stupňová  
Všechny nabízené varianty převodovek lze na přání vybavit integrovaným retardérem.

### PŘÍDAVNÁ PŘEVODOVKA

TATRA 2.30 TRK, dvoustupňová, řaditelná za klidu.

### POMOCNÉ POHONY

Možnosti:  
- z motoru  
- z převodovky  
- z přídatné převodovky  
Počet a provedení pomocných pohonů závisí na konfiguraci motoru, převodovky a případném použití retardéru.

### PŘEDNÍ NÁPRAVY

Řízená, poháněná, s výkyvnými polonápravami, kolové redukce, připojitelný pohon, osový diferenciál, pérování vzduchovými vlnovci a teleskopickými tlumiči, stabilizátor.

### ZADNÍ NÁPRAVY

Poháněné, s výkyvnými polonápravami, kolové redukce, mezinápravový diferenciál, osový diferenciál, pérování vzduchovými vlnovci v kombinaci s listovou pružinou, stabilizátor prostřední nápravy.

### ŘÍZENÍ

Levostranné.

### BRZDY

Čtyři na sobě nezávislé oddělené systémy:  
- provozní  
- nouzová  
- parkovací  
- motorová, na přání dekompresní MX Engine Brake

### KOLA

Pneumatiky 16,00 R20  
Disky 20-10,00  
Na přání automatické centrální huštění kol.

### KABINA

Trambusová, krátká, 2 místná, závislé topení.  
Na přání ochrana kabiny ROPS/FOPS.

### NÁDRŽE

Palivové 220 nebo 300 litrů  
Ad Blue 45 litrů

### ROZMĚRY

Šířka	2 550 mm
Délka (po zadní zábranu)	10 417 mm
Výška (po střechu kabiny)	3 309 mm

### HMOTNOSTI

Provozní (bez nástavby)	13 480 kg
Z toho na:	
- přední nápravy	2x4 520 kg
- zadní nápravy	2x2 220 kg
Celková hmotnost vozidla	44 000 kg
Max. zatížení předních náprav	2x9 000 kg
Max. zatížení zadních náprav	2x13 000 kg

### ELEKTRICKÁ VÝBAVA

Napětí	24 V
Baterie	2x180 Ah
- na přání	2x225 Ah
Alternátor	28V/80A
- na přání	28V/110 A

### JÍZDNÍ VLASTNOSTI

Max. rychlost	85 km/h
---------------	---------

### VÝBAVA

Dle dohody se zákazníkem.



TATRA TRUCKS a.s.

Areál Tatry 1450/1, 742 21 Kopřivnice, Česká republika  
tel.: +420 556 493 154, fax: +420 556 494 304, e-mail: ou@tatra.cz



tatra.cz