

T 158-8P5R33.311 6x6.1R



AGRICULTURE

AGROTAHAČ 6x6

Originální koncepce podvozku značky TATRA předurčuje vozidla jím vybavená pro provoz v tom nejtěžším terénu. Nezávislé výkyvné polonápravy se vzduchovým pérováním zaručují vynikající komfort pro řidiče. V terénu pak navíc umožňují dosáhnout vyšších rychlostí, než kterými se pohybují vozidla s tuhými nápravami.

TATRA agrotahač 6x6 je díky svému podvozku vhodný pro použití v zemědělské přepravě nejen mimo silnice, ale i po silnicích či zpevněných komunikacích. Efektivní provoz v terénu i na silnici zajišťuje především výkonný a přitom úsporný motor PACCAR MX ve třech výkonových variantách v kombinaci s automatizovanou 16stupňovou převodovkou ZF AS Tronic nebo 6stupňovou automatickou převodovkou Allison.

Společně s vhodným návěsem dokáže tento agrotahač zásadním způsobem zvýšit produktivitu přeprav zemědělských produktů a hmot. Stává se tak ideálním řešením pro typy podniků, které hospodaří na větších rozlohách nebo jejichž objem přeprav převyšuje objem mechanizačních prací. Díky rychlejší přepravě je vhodný pro takové produkty, u kterých je výsledná kvalita závislá na rychlosti zpracování. TATRA agrotahač 6x6 zároveň respektuje požadavek na snižování měrných tlaků na půdu, a proto jsou pro jeho výstavbu doporučeny nízkotlaké flotační pneumatiky.

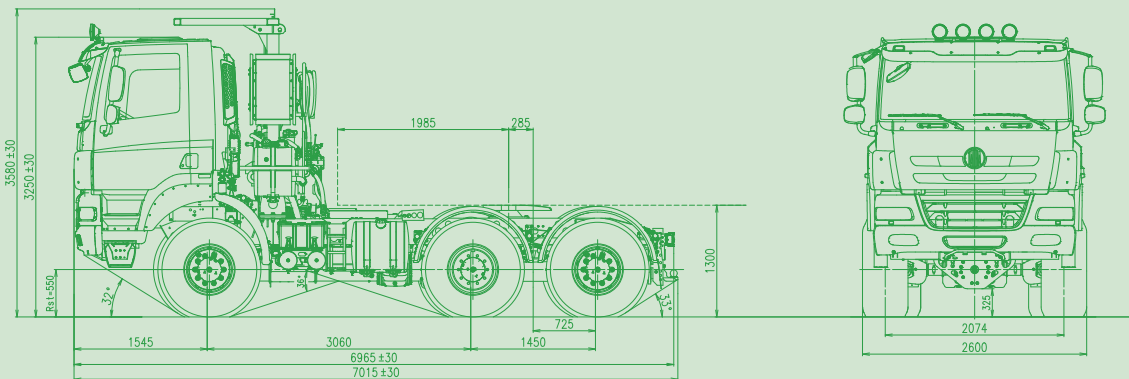

RYCHLOST PŘEPRAVY
NÍZKÉ PROVOZNÍ NÁKLADY
ŠETRNOST K PŮDĚ
VYSOKÁ NOSNOST
KOMFORT PRO ŘIDIČE

TATRA PHOENIX



tatra.cz

T 158-8P5R33.311 6x6.1R

AGROTAHAČ 6x6

MOTOR

Typ	Paccar MX, EURO 5	
Počet válců	6	
Vrtání/zdvih	130/162 mm	
Objem	12,9 litrů	

	Čistý výkon ¹ (kW)	Čistý točivý moment ² (Nm)
MX265	265	1775
MX300	300	2000
MX340	340	2300

¹Při jmenovitých otáčkách 1500 - 1900 ot/min

²Při jmenovitých otáčkách 1000 - 1410 ot/min

Úprava výfukových plynů systémem SCR

HYDRODYNAMICKÝ MĚNIČ/SPOJKA

Hydrodynamický měnič - součást automatické převodovky Allison

Jednokotoučová suchá spojka ZF Sachs o průměru 430 mm

PŘEVODOVKA

ZF 16S 2530, 16stupňová, manuální

Na přání:

ZF 16AS 2630 AS Tronic, 16stupňová, automatizovaná

Allison 4500, automatická, 6stupňová

Na přání: integrovaný retardér

PŘÍDAVNÁ PŘEVODOVKA

TATRA 2.30 TRK, dvoustupňová, řaditelná za klidu

POMOCNÉ POHONY

Možnosti:

- z motoru
- z převodovky
- z přídatné převodovky

Počet a provedení pomocných pohonů závisí na konfiguraci motoru, převodovky a případném použití retardéru.

PŘEDNÍ NÁPRAVA

Řízená, poháněná, s výkyvnými polonápravami, kolové redukce, připojitelný pohon, osový diferenciál, pérování vzduchovými vlnovci a teleskopickými tlumiči, stabilizátor

ZADNÍ NÁPRAVY

Poháněné, s výkyvnými polonápravami, kolové redukce, mezinápravový diferenciál, osový diferenciály, pérování vzduchovými vlnovcovými pružinami v kombinaci s vinutými pružinami, stabilizátor prostřední nápravy
Na přání: řiditelná poslední náprava s elektrohydraulickým systémem ovládání do rychlosti 40 km/h

ŘÍZENÍ

Levostranné, monoblok řízení

BRZDY

Čtyři na sobě nezávislé oddělené systémy:

- provozní
- nouzová
- parkovací
- motorový, na přání kompresní brzda MX Engine Brake

KOLA

Pneumatiky	- přední náprava	445/65 R22,5
	- zadní nápravy	445/65 R22,5
Disky	- přední náprava	22.5 × 14.00
	- zadní nápravy	22.5 × 14.00

Doporučujeme:

Pneumatiky	- přední náprava	500/60 R22,5
	- zadní nápravy	600/50 R22,5
Disky	- přední náprava	15.00 × 22,5
	- zadní nápravy	20.00 × 22,5

Automatické centrální huštění kol - systém CTIS

KABINA

Trambusová, krátká, dvoumístná

Na přání:

- ochrana kabiny systémem ROPS/FOPS
- automatická klimatizace

NÁDRŽE

Palivové	2 × 220 litrů
AdBlue	45 litrů

ROZMĚRY

Šířka	2 600 mm
-------	----------

Délka (po zadní světle)	9 665 mm
Výška (po střechu kabiny)	3 250 mm
Světlá výška	325 mm

HMOTNOSTI (pro pneu 445/65 R22,5)

Provozní	11 150 kg
Z toho na:	
- přední nápravu	6 650 kg
- zadní nápravy	2 × 2 250 kg
Celková hmotnost vozidla	25 000 kg
Maximální technická přípustná hmotnost*	27 000 kg
Celková hmotnost soupravy	48 000 kg
Maximální technická přípustná hmotnost soupravy	75 000 kg
Zatížení točnice	16 500 kg

*Vyšší hmotnost závisí na typu pneumatik a jednomontáži či dvoumontáži kol.

ELEKTROVÝBAVA

Napětí	24 V
Baterie	2 × 80 Ah
Na přání:	2 × 225 Ah
Alternátor	28 V/80 A
Na přání:	28 V/110 A

JÍZDNÍ VLASTNOSTI

Max. rychlost	65 km/h
---------------	---------

STANDARDNÍ VÝBAVA

- dvoupalcová točnice
- jednoduchý okruhy hydrauliky návěsu
- propojovací kabely pro připojení návěsu (vzduch a elektro)

VOLITELNÁ VÝBAVA

- zadní traktorový závěs, včetně typu
- přízpusobení přední části vozidla pro montáž neseného nářadí
- dvojitý okruh hydrauliky návěsu
- výstupy hydrauliky v přední i zadní části vozidla
- chladič hydraulického oleje
- hydraulické zařízení pro návěs a přívěs se čtyřmi nezávislými okruhy řízení



TATRA TRUCKS a.s.

Areál Tatry 1450/1, 742 21 Kopřivnice, Česká republika

tel.: +420 556 493 154, fax: +420 556 494 304, e-mail: ou@tatra.cz

tatra.cz